

vilo



Довършителни профили V1- V6

Монтаж и инструкции за употреба

Монтаж – основни правила

- PVC довършителните облицовки са продукт „готов за употреба“. Те могат да бъдат монтирани във всички видове помещения и са особено подходящи във влажни помещения (бани, кухни). Довършителните профили са предназначени за конкретната цел на инсталацията на стените Motivo, напр. свързвайки ги с тавана.
- Изберете цвят на профила, който най-добре отговаря на цвета на подовата настилка. Дължина на облицовката: 2700 мм.

1. Основни правила:

- 1.1. PVC профилите трябва да се съхраняват на закрито, на суха и стабилна повърхност, която гарантира директен контакт с земята
- 1.2. Профилите трябва да се транспортират хоризонтално.
- 1.3. Ако възникне видим дефект или нередност на продукта, незабавно го докладвайте на продавача, преди да започнете инсталацията.
- 1.4. Монтажът трябва да се извършва при стайна температура. Преди монтажа профилите трябва да се оставят за около 24 часа в помещението, в което трябва да се монтират, за да могат да се адаптират към атмосферните му условия.
- 1.5. Промените в размера са естествена и неизбежна характеристика на всеки продукт, направен от почти всякакъв материал, включително PVC.
- 1.6. Обработката на PVC профили трябва да се извършва с помощта на конвенционални дървообработващи режещи инструменти. Трябва да се използват фини зъбни триони. Механичните дървообработващи инструменти трябва да се използват със същите или по-високи настройки на скоростта, както при обработката на дърво.
- 1.7. Всички посочени правила в инструкциите за монтаж и употреба трябва да бъдат спазени.

2. Монтаж на рамка

- 2.1. Подготовка на инструментите и профилите.
- 2.2. Изграждане на рамката.
- 2.3. Рамката трябва да бъде направена от дървени летви, закрепени директно към стената.
- 2.4. Всички летви трябва да бъдат изравнени с нивелир, за да се създаде равномерна повърхност. Ако възникне необходимост, трябва да се използват подложки или клинове, за да се достигне нивото на летвите.
- 2.5. Летвите трябва да се полагат перпендикулярно на посоката на монтиране профилите – ако профилите са монтирани вертикално, летвите трябва да се поставят хоризонтално.
- 2.6. Разстояние между летвите - 40 см.

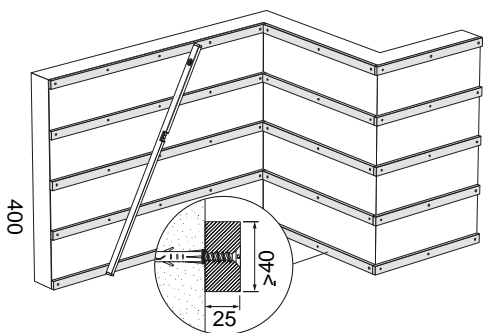

- 2.7. Летвите трябва да бъдат изработени от качествено дърво, без всякакви възли, фиксирани към стената по безопасен и сигурен начин с винтове или други фиксиращи елементи, подходящи за дадена повърхност. Летвите трябва да се оставят поне 24 часа в помещението, в което трябва да се монтират (за да се изравнят температурата и влажността).

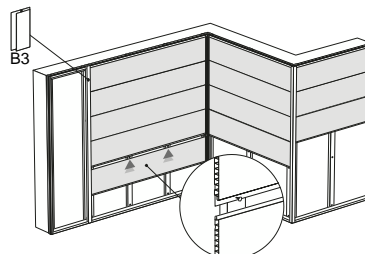
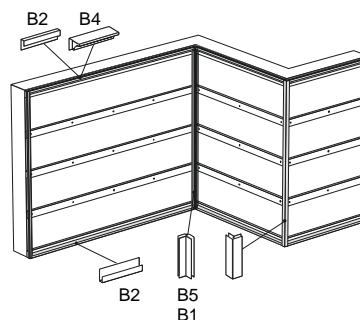

- 2.8. Вътрешният профил B5 трябва да бъде измерен и отрязан с подходяща дължина.
- 2.9. По същия начин трябва да се монтират и другите профили.

3. Монтаж чрез лепило

- 3.1. Ако стените са равномерни, може да се извърши бърз монтаж директно върху стената - с помощта на лепило.
- 3.2. Използва се монтажно лепило за вътрешна употреба (предлага се във всеки DIY магазин), напр. лепило Vilo.
- 3.3. Вътрешният профил B5 трябва да бъде измерен и отрязан на подходяща дължина, след това да се нанесе лепилото и да се монтира на стената.
- 3.4. По същия начин трябва да се монтират и другите профили.
- 3.5. Лепилото трябва да се нанесе върху панела на зиг-заг от задната страна, панелът трябва да бъде монтиран към стената с език обърнат наляво.
- 3.6. Панелът трябва да се натисне за няколко секунди и след това може да се инсталира следващият панел.
- 3.7. След като панелите са инсталирани, профилите B6 трябва да бъдат залепени.

ВНИМАНИЕ:

При инсталиране на профили 105, както езикът, така и жлеба трябва да бъдат отрязани. В случай че използвате профил 250Q, отрежете само езика.

4. Почистване

- 4.1. Не трябва да се оставя вода да изсъхне върху панелите.
- 4.2. От време на време повърхността трябва да се почиства с вода, неагресивен препарат и кърпа.
- 4.3. Интензивното търкане и използването на силни препарати могат да повредят повърхността на панела или да причинят обезцветяване.
- 4.4. Не почиствайте с груби кърпи, гъби или четки.
- 4.5. Никога не използвайте никакви разтворители, киселини или други течности на такава основа.
- 4.6. Не оставяйте никакви препарати на повърхността и изплакнете обилно след почистване. Оставянето на препарати на повърхността на панела може да доведе до обезцветяване.

5. Информация относно употреба на продукта

- 5.1. Профилите могат да се обезцветят, поради неправилна употреба, например в резултат на почистване или измиване с неправилни препарати.